

# STÜWE

## Reibschlußverbindungen

Schrumpfscheiben  
Typ HSD, HYD und SD

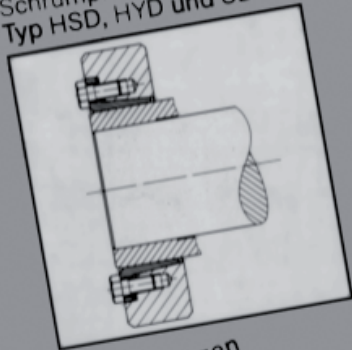

Wellenkupplungen  
Typ WK und WKL

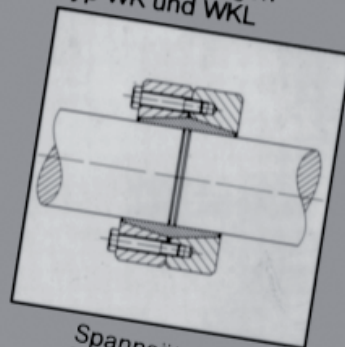

Flanschkupplungen  
Typ FKH und FKD

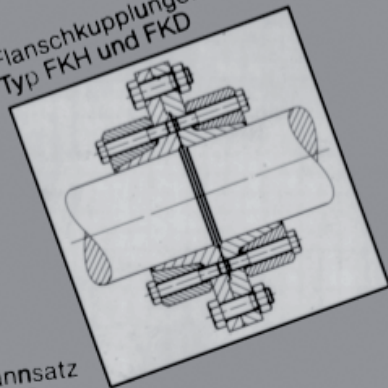

Spannsätze  
Typ IS

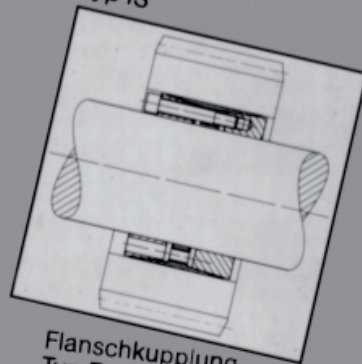

Spannsatz  
Typ AS

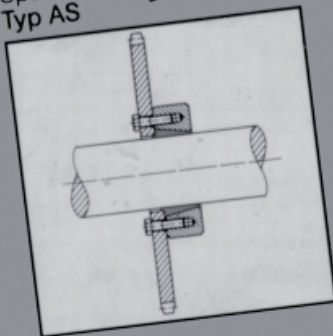

Flanschkupplung  
Typ FKHYD

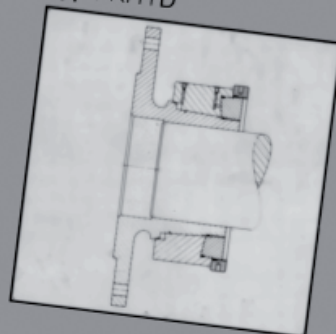

Stüwe GmbH & Co. KG • Zum Ludwigstal 35 • 45527 Hattingen  
Telefon (0 23 24) 394-0 • Telefax (0 23 24) 3 94 30 • Telex 8 229 989

## Die vergangene Badmintonsaison

**Zeit, Bilanz zu ziehen und die Ergebnisse näher zu betrachten**

**Die erste Mannschaft** mit *Tanja Schweißhelm, Patrizia Kegler, Fabian Göddeke, Marco Dreher, Ingo Kegler und Dirk Hirsekorn* beendete die Meisterschaft auf dem vierten Tabellenplatz in der Landesliga. Das gesteckte Saisonziel, eine Platzierung im Mittelfeld, hat sie somit geschafft. Nach verhaltenem Start steigerte sich die Mannschaft. Dies ist auch drauf zurückzuführen, dass Topspieler Fabian Göddeke wieder einsatzbereit war und der Mannschaft neuen Antrieb verlieh. Mit ein bisschen Glück und weniger Ausfällen, wäre auch der dritte Tabellenplatz möglich gewesen. Jedoch kann man abschließend sagen, dass es eine erfolgreiche Saison war.

**Für die zweite Mannschaft** verlief die Saison in der Bezirksliga mit Höhen und Tiefen. Nach der Hinrunde lag die Mannschaft mit *Kira Kruse, Heike Methling, Jens Maylandt, Arno Zolnowsky, Christoph Meier* sowie *Martin Glöckner* schon abgeschlagen auf dem vorletzten Tabellenplatz. Und sah wie ein sicherer Absteiger aus. Zur Rückrunde drehte die Truppe noch einmal richtig auf. Mit vier Siegen und drei Unentschieden holte die Mannschaft elf von vierzehn möglichen Punkten. So platzierte sich die Mannschaft am Ende der Meisterschaft sogar noch auf dem vierten Tabellenplatz.

**Die dritte Mannschaft** verpasste den Aufstieg in die Bezirksliga nur knapp. Nach einer guten Hinrunde lag die Mannschaft mit *Annika Girkes, Henning Uden, Frank Hustert, Jonas*

*Zolnowsky und Günter Brag* punktgleich hinter der SG Hattingen/Welper I auf dem zweiten Platz. Erst am vorletzten Spieltag kam es zum Spitzenspiel um den Aufstieg. Leider konnte die TSG das Spiel nicht gewinnen und verpasste den Aufstieg als Tabellenzweiter (25:3 Punkte) äußerst knapp.

**Im Hobbybereich** gingen in diesem Jahr wieder zwei Mannschaften in der Kreisklasse an den Start.

**Die vierte Mannschaft** beendete die Saison mit dem fünften Tabellenplatz. Im Vergleich zum Vorjahr verschlechterte sich die

### Auto D.Kuhlmann Inh. Sven Wieschermann



Neu- und Gebrauchtwagen  
EU-Wagen  
Verkauf - Service  
Ersatzteile  
Zubehör  
Reifen  
Unfallreparaturen aller Art  
Mietwagen  
TÜV-Abnahmen

45549 Sprockhövel, Bochumer Straße 45  
Tel. 02324 - 90750 - Fax 02324 - 907522

Ihr Partner für Volkswagen und  
Meisterwerkstatt für alle Fabrikate

Mannschaft um zwei Plätze. Im nächsten Jahr möchte die Mannschaft sich aber wieder in der oberen Tabellenhälfte platzieren.

**Die fünfte Mannschaft** belegte in ihrer zweiten Saison den achten und damit letzten Tabellenplatz. Dadurch, dass die Mannschaft häufig nicht vollständig oder nicht immer in Topbesetzung antreten konnte, gingen einige Spiele verloren. Im nächsten Jahr werden allerdings zwei Spieler aus der Jugendmannschaft hochrücken und die Mannschaft verstärken.

**Die Jugendmannschaft** belegte in der Normalklasse mit 14:14 Punkten den vierten Platz. Da die Mannschaft meist nur mit einer Dame antreten konnte, gingen einige Punkte ohne Spiel verloren. Dennoch verbesserte sich die Mannschaft im Vergleich zum Vorjahr um zwei Plätze.

**Die neugeformierte Schülermannschaft** benedete ihre zum Teil erste Badminton-Saison auf dem letzten Tabellenplatz. Die jungen Spieler/innen haben sich tapfer geschlagen und konnten einige Erfahrungen sammeln,

die sie in der nächsten Spielzeit weiter nach vorne bringen werden.

**Saison 2010/2011**

Am 18. September hat die Badminton-saison 2010/2011 begonnen. Die erste Mannschaft spielt weiterhin in der Landesliga und strebt eine Platzierung im Mittelfeld der Tabelle an.

Erstmals treffen in der Bezirksliga die zweite und dritte Mannschaft der TSG aufeinander. Nach dem Rückzug von Saxonia Dortmund 2 aus der Bezirksliga rückte die dritte Mannschaft in die Staffel auf.

Mit dem Wechsel von Eva-Maria Lange, die vom VfL Bochum zur TSG wechselte, konnte zudem eine gute zweite Dame für die dritte Mannschaft gewonnen werden. Trotzdem wird es für beide Mannschaften schwer, die Klasse zu halten.

Die vierte und fünfte Mannschaft werden in der Kreisklasse durch die Nachwuchsspieler Florian Girkes und Vincent Müller verstärkt.

*Annika Girkes und Jonas Zolnowsky*

# Die Tennisjugend im neuen Gewand

Wieder einmal setzte sich die männliche U15 Mannschaft aus Spielern zusammen, die sich untereinander z.T. nicht kannten. Um ihnen das Zugehörigkeitsgefühl zu erleichtern und das Erkennen untereinander auch, fand sich mit Georg Koch ein Sponsor, der die Mannschaft mit **T-Shirts** ausstattete, die nicht nur den Mannschaftsnamen sondern auch den Spielernamen trugen.

Das wollten die anderen Mannschaften auch und so griff der Sponsor nochmal in die Tasche und versah auch die restlichen jugendlichen Mannschaftsspieler mit entsprechenden T-Shirts.

Aber wir haben auch Jugendliche und Kinder, die noch nicht in der Mannschaft spielen, aber trotzdem Spielpartner suchen, die nicht in ihrer Trainingsgruppe sind. Für diese wurde eine Spielrunde ins Leben gerufen, die sich „**Treffpunkt Tennis**“ nennt.



Da sich diese Mitspieler auch nicht so recht kannten fand sich tatsächlich ein zweiter Sponsor, der auch für diese Kinder ein T-Shirt mit eigenem Symbol zur Verfügung stellte. Und glücklicherweise gehört der Grafiker Jürgen Zang der Tennisabteilung an, er erklärte sich dann gerne bereit, die Logos zu entwerfen.

Im Namen der 40 Begünstigten möchte ich mich bei den drei spendablen Herren recht



herzlich bedanken und bemerken, dass ein Shirt bereits so oft gewaschen wurde, dass es nachcoloriert werden muss, es war also eine lohnende Investition!

Im nächsten Jahr wird es einige Wechsel in den Mannschaften geben und die betroffenen Jugendlichen würden sich natürlich freuen, wenn ihre Mannschaftszugehörigkeit auch auf dem Shirt korrigiert werden würde.

Wer also Lust hat, etwas zu spenden, was dann für Jugendausstattung und Jugendturniere eingesetzt wird, darf dies gerne tun (Kontakt: Tel. 701114/Julia Koch).

**Apropos Turnier:** Auch in diesem Jahr fand das inzwischen berühmte **Buchstahlen-Turnier** statt, bei dem sich 12 Ju-

## Christian Oliver Stoltenberg

Dipl. Betriebswirt (FH) | Steuerberater

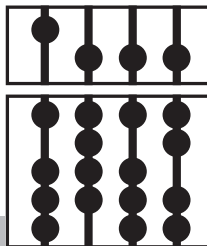

- Steuerberatung
- Controlling on Demand
- Betriebswirtschaftliche Beratung
- Unternehmergespräche

Elfringhauser Str. 19a | 45527 Hattingen  
 Telefon 02324/9022551 | Telefax 02324/919268 | info@christian-stoltenberg.com



Die Teilnehmer/innen am Buchstahlturnier 2010, in der Mitte Organisatorin Julia Koch

gendliche, darunter immerhin 4! Mädchen, bei schlappen 34°C auf den Plätzen im Mixed nichts schenkten. Nach Pizza und Siegerehrung fanden sich, nun auf eigene Faust, noch drei weitere Spielpaarungen, die erst durch das ausbrechende Gewitter ein Ende fanden.

Auch Freundschaftsspiele gab es, die aber aufgrund der extrem heißen Witterung jeweils vorzeitig abgebrochen wurden. Erfahrungen wurden trotzdem gesammelt, auch wenn die Spielergebnisse, besonders gegen TC Ludwigstal nicht gerade unseren Erwartungen entsprachen. Aber es sollte ja ein Spiel sein, bei dem die Matchunerfahrenen unter „realen“ Bedingungen spielen sollten.

Das Spiel gegen Bommern war zwar erfolgreicher, fand aber am wohl heißesten Sams-

tag des Jahres 2010 statt und stand somit terminlich und gesundheitlich unter einem schlechten Stern, sodass es nicht zu Ende gespielt werden konnte.

Beim **Ferienstpass** in der ersten, dritten und letzten Ferienwoche lernten knapp 40 Kinder den Tennissport kennen und die Tendenz ging bei vielen zum Weiterspielen.

Als Reporterin habe ich mich in der TSGinfo ja schon etabliert, nun versuche ich es auch bei der Unterstützung unseres neuen Jugendwarts David Hilligloh.

Für alle, die mich noch nicht kennen:  
Ich bin die mit dem Ü18 T-Shirt  
**Julia Koch**



Julia und Bastian Koch mit einer Ferienstpaß-Gruppe

Beim 8. Tennis-Senioren-Turnier des TC Grün-Weiß Silschede haben auch in diesem Jahr wieder einige Spieler/innen der TSG-Tennisabteilung teilgenommen. Besonders erfolgreich waren dabei Christel Brohl und Julia Koch (Foto rechts), die sich im Endspiel der Klasse Damen-Einzel gegenüberstanden. Mit 7:5 und 6:3 holte sich Julia schließlich den Turniersieg. Einen hervorragenden zweiten Platz erkämpften sich Edith Brüggemann und Erika Scherr im Damen-50-Doppel. Herzlichen Glückwunsch!



Fotos: Jürgen Zang, Esther Koch

Ihr Partner in allen  
Versicherungsfragen

**DIRK MAUSS**

HAUPTVERTRETUNG DER ALLIANZ

Hauptstr. 5, 45549 Sprockhövel

Am Busbahnhof, Tel. (02324) 72400

Vermittlung für die Allianz  
Gesellschaften: Sach-, Haftpflicht-,  
Kraftfahrtversicherungen, Auto-  
Schutzbrief, Lebens-, Unfall-,  
Krankenversicherungen, Rechtsschutz-  
Technische Transportversicherungen,  
Bausparverträge, Kapitaleinlagen,  
Finanzierungen

Allianz 

# Die Senioren-Tennis-Hobbytruppe macht einen **Ausflug nach Duisburg**

*Nicht immer wird Tennis gespielt! Auch wir brauchen einmal Ruhe und Entspannung!*

Wenn uns nach den anstrengenden Stunden auf dem Tennisplatz die Kräfte langsam verlassen, müssen wir etwas unternehmen, um uns zu erholen. Deshalb sind wir diesmal mit unseren Frauen mit einem Schiff auf der Ruhr von Mühlheim nach Duisburg gefahren.

Es war eine sehr beschauliche und ruhige Fahrt mit dem Schiff. Wir saßen auf dem Oberdeck mit einer herrlichen Aussicht auf die



**Unser Schiff**

Landschaft seitlich der Ruhr. Für Essen und Trinken war gesorgt, auch das Wetter spielte mit, so dass wir ganz entspannt die Fahrt genießen konnten.

Auf dieser Fahrt kennt man die Ruhr nicht wieder. Die Beschaulichkeit des Flusses verschwindet immer mehr und er nimmt zusehends industriellen Charakter an, je näher man sich Duisburg nähert.

An der Mündung der Ruhr in den Rhein ist an der Landspitze ein Wahrzeichen zu sehen, welches die Mündung kennzeichnet. Man glaubt es kaum, wie groß diese Mündung ist. Es sieht so aus, als ob man auf dem offenen Meer ist. Hier fuhr unser Schiff nun in den Hafen Duisburg-Ruhrort zu einer Anlegestelle. Während der Anlegepause hatten wir die Gelegenheit, den uralten Raddampfer „Oscar Huber“ zu besichtigen und einen Teil der Hafengegend zu Fuß zu erkunden.

Nach der Besichtigungspause ging es wieder mit dem Schiff weiter, um den ganzen Hafen zu besichtigen. Hierbei bekamen wir eine Ahnung, welche riesige Mengen an Gü-



**Wahrzeichen der Ruhrmündung  
Raddampfer Oscar Huber im Hafen Duisburg Ruhrort**



tern hier umgeschlagen werden. Man kann nur staunen.

Nach dieser eingehenden Besichtigung fuhr unser Schiff dann wieder langsam nach Mülheim zurück. Wie auf der Hinfahrt, so

durchfahren wir auch auf der Rückfahrt zwei Schleusen mit einer gesamten Förderhöhe von ca. 10m. Wer hätte je gedacht, dass die Ruhr soviel höher liegt als der Rhein. Nach der Rückkehr gingen wir am Wasserbahnhof in die dort vorhandene Gaststätte, um den Tag mit Essen und Trinken ausklingen zu lassen.

Es war eine sehr schöne Tour, bei der man sehr viel gesehen hat. Bislang war uns diese Gegend, durch die wir geschippert sind, ja weniger bekannt. Wir danken deshalb Herrn Ernst Niedersteberg, der die Idee für diese Fahrt hatte und auch die Planung durchgeführt hat.

*Lothar Schüren*

Ihr Fachgeschäft seit über 80 Jahren

## Elektrogeräte - Haushaltswaren Installationen - Kundendienst

ELEKTRO  
**SCHÖNEBORN**

*Service ist unsere Tradition!*



Hauptstraße 46  
45549 Sprockhövel  
Fon: (0 23 24) 9 19 57-0  
Fax: (0 23 24) 9 19 57-29  
info@elektro-schoeneborn.de  
www.elektro-schoeneborn.de

# GuFiT auf dem Stadtfest

Pünktlich zu Beginn des Stadtfests am Freitag den 10.09.2010 wurden die lang ersehnten Banner geliefert, sodass sich die TSG und der GuFiT in völlig neuem Outfit präsentieren konnten.

Am Freitagabend rockte André Meister die kleine Bühne. Die Chickedees, eine von drei Kindertanzgruppen der Abteilung GuFi, unter

der Leitung von Miriam Wolfrum, begeisterte mit dem, was sie in den vergangenen Wochen eingeübt hatten.

Obwohl die Kurse im GuFiT immer sehr gut besucht sind, konnte das GuFi-Team in diesem Jahr leider keine Gruppe zu Sport und

Spaß im Freien (auf der Bühne) begeistern. Wir hoffen, dass das im nächsten Jahr wieder anders ist.

Am Samstag bei strahlendem Sonnenschein und sommerlichen Temperaturen waren alle Besucher des Stadtfestes eingeladen,

ihre körperliche Fitness zu testen. Das GuFiT-Team hatte das gesamte Equipment dabei, um, wie sonst nur im GuFiT möglich, einen Fit-Check durchzuführen. Der Blutdruck wurde gemessen, ein Herz-Kreislauf-Test auf dem computergestützten Testrad wurde gefahren,



**Prominenter Besuch am GuFIT/TSG-Stand: TSG-Ehrenvorsitzender Helmut Hüppop im Gespräch mit Simone Piepkorn (Foto unten), Bürgermeister Dr. Klaus Walterscheid mit Familie am Fit-Check-Testrad.**



dann stand da auch noch eine Fettanalyse-Waage ... die Werte wurden in den Computer eingegeben ... und viele Testpersonen waren hinterher der Meinung: WIR SEHEN UNS ZUM TRAINING IM GuFIT!!!

Nach diesem schönen Samstag, folgte der leider sehr kalte und verregnete Sonntag. Die Tanzflöhe und die Frechen Früchtchen (ebenefalls Kindertanzgruppen der Abteilung GuFi) hatten sich so auf ihren Auftritt gefreut. Sie sollten auf der kleinen Bühne tanzen. Leider hatte sich das Programm verschoben. Doch über eine Stunde wollten wir sie nicht warten und bibbern lassen. Also sperrten wir kurzentschlossen einen Teil des Gehweges und der Straße ab. „Der Flaggentanz“ und „Das Fliegerlied“, waren ein toller Erfolg. Strahlende Kinderaugen, stolze Mamas, Papas, Omas, Opas und viele Stadtfestbesucher, die applaudierend stehenblieben waren der Beweis.

Liebe Kinder, liebe Miriam, vielen Dank für euren Einsatz, euren Ehrgeiz, eure Begeisterung, euren Spaß ... Ich verspreche, dass ich alles tun werde, damit das im nächsten Jahr auch mit der Bühne klappt.

Ein großer Dank sei an dieser Stelle auch an mein GuFIT-Team gesagt: Alica, Claas, Claudia, Dominik, Guido, Matt, Matthias, Steffi, Tinneke, Michi, Lena, Robin, ohne Euch wären wahrscheinlich alle 3 Tage ins Wasser gefallen!!! Vielen Dank auch an alle, die im Hintergrund, beim Auf- und Abbau und bei der Organisation geholfen haben. So macht arbeiten Spaß.

Ich freue mich schon auf den nächsten Stadtfestmarathon, hoffentlich wieder mit Euch und Eurer Unterstützung.

Viele Grüße aus dem GuFIT

*Simone Piepkorn*

*Abteilungsleiterin GuFi, Leiterin GuFIT*

**Sonntagmorgen, 19.09.2010, 08.45 Uhr, 7 Grad zeigt das Thermometer und wir befinden uns schon wieder im Freien.**

## **STAFFELMARATHON!!!**

Dominik begeistert mit seinen akrobatischen Fähigkeiten. Er bringt Kinderaugen zum Leuchten und motiviert zum Ausprobieren

und Mitmachen. Teilweise tummeln sich bis zu 12 Kinder am Kinderbetreuungsstand der TSG 1881 Sprockhövel e.V., während Mama und Papa ihr läuferisches Können unter Beweis stellen.

Für Kinder, die nicht so bewegungsbegeistert sind, haben Vanessa und Lena einen Basteltisch hergerichtet. Zwei verschiedene Arten von Sonnenblumen können hier entstehen. Wenn Mama und Papa gleich ihre Urkunden in den Händen halten, können die Kleinen auch zeigen, was sie vollbracht haben.

Damit die Läufer und Läuferinnen auch wissen, wo sie im Winter trainieren können, haben Matt, Robin und ich wieder alle Informationen über den GuFIT, und auch die übrigen Angebote der TSG dabei, und stehen beratend zur Seite.

Mittags lässt sich dann sogar die Sonne mal kurz blicken ... ich glaube die schönen Sonnenblumen haben sie angelockt...

*Simone Piepkorn*

*Ihr Brillenteam in Sprockhövel*

**Brillen  
Brandes**

Hauptstraße 45

| 45549 Sprockhövel

| Telefon 023 24/781 64

# GuFi – das erste Jahr



Das war keine „leichte Geburt“: Bereits im August 2009 sollte unser Gesundheits- und FitnessTreff fertig werden, aber Bauverzögerungen und Mängel führten dazu, dass wir dann endlich am 3. Oktober 2009 GuFi eröffnen und die gesundheitsorientierten Fitness- und Bewegungsangebote in den neuen Räumen anbieten konnten. Am Bau war noch nicht alles fertig, das Telefon funktionierte wochenlang nicht und so manche weitere bauliche, technische und organisatorische Mängel, z.B. bei der Mitgliederverwaltung und dem Beitragseinzug, wurden erst im Betrieb deutlich. Der erste Andrang blieb aus – und das Baubudget war verbraucht – vieles was man sich als Bauherr und Betreiber nicht wünscht passierte zunächst trotzdem.

Aber es gab auch seit Beginn der Planung schöne Seiten: sehr engagierte und kompetente Mitarbeitende, die freiwillig und unentgeltlich sehr viel leisteten; das Gefühl, eine besondere Sportstätte nach modernsten Anforderungen ökonomisch, ökologisch und sozial im Passivhausstandard zu bauen und die Auszeichnung dafür durch den Landessportbund; ein kompetentes Team von Trainerinnen und Trainern für den Kraft-Fitness-Bereich, das sehr schnell aufgebaut wurde, und die Kursleiterinnen und Kursleiter, die

sich weiter qualifiziert und auf die neuen Angebote eingestellt hatten. Die ersten Monate waren eine sehr schwierige, aber auch eine sehr schöne Zeit.

Dann kamen personelle Veränderungen, Nachfinanzierungen – und eine auch mit großem Optimismus nicht erwartete Resonanz: Die Zahl der Teilnehmenden, von der wir hofften sie nach zwei Jahren erreichen zu können, wurde nach neun Monaten bereits überschritten. Inzwischen (Stand 1. September 2010) sind 370 Mitglieder im Kraft-Fitness-Bereich und rund 400 im Kurssystem aktiv.

Zufriedene Teilnehmende und Partner, gute Betreuung und qualifizierte Angebote zur allgemeinen Gesundheitsförderung, zur Prävention und zur Rehabilitation tragen dazu bei.

Inzwischen beteiligen sich so viele Bewegungswillige an den Angeboten, dass weitere Räume benötigt werden. Diese werden voraussichtlich kurzfristig angemietet, so dass wieder jede und jeder seinen Gesundheitssport in der TSG unter optimalen Bedingungen so betreiben kann wie es gewünscht wird. Detaillierte Informationen zu unsren Angeboten gibt es im GuFi-Service, im Internet: [www.tsg-sprockhoevel.de](http://www.tsg-sprockhoevel.de) oder telefonisch: 74774.

*Dirk Engelhard, Geschäftsführer der TSG-Abteilung Gesundheit und Fitness (GuFi)*

## Nutzungsvereinbarung/GuFi-Aufnahmeantrag

Ich möchte GuFi, den Gesundheits- und FitnessTreff der TSG nutzen. Ich bin TSG Mitglied und erkenne die Satzung der TSG an. Der Abteilungs- und Nutzungsbeitrag richtet sich nach der jeweils gültigen Beitragsordnung. Die TSG-Satzung, die Beitragsordnung und die Nutzungsbedingungen liegen in der Geschäftsstelle zur Einsichtnahme aus und sind im Internet unter [www.tsg-sprockhoevel.de](http://www.tsg-sprockhoevel.de) zum Download freigegeben.

Name, Vorname: \_\_\_\_\_

Adresse: \_\_\_\_\_

Geburtsdatum: \_\_\_\_\_ Telefon: \_\_\_\_\_ E-Mail: \_\_\_\_\_

**Hiermit melde ich mich für folgende(s) Angebot(e) an:**

**KraFit (Kraft-Fitness am Gerät)**

**Jugendliche/Erwachsene € 30,00 (monatlich)**

**Aufnahmegebühr € 15,00 (einmalig)**

Die Aufnahmegebühr beinhaltet ein Leistungspaket aus: Anamnese-Bogen, Fitness-Test, Beratung und Trainingsempfehlung durch geschultes Fachpersonal.

**GuFi (Gesundheit und Fitness Kurse)**

**Jugendliche/Erwachsene € 20,00 (pro Monat)**

Die Mitgliedschaft in der TSG, in der Abteilung GuFi und die Nutzung des KraFit-Bereiches sind zeitlich unbefristet, wenn eine Befristung nicht ausdrücklich vereinbart ist. Eine Kündigung der Vereins-/Abteilungsmitgliedschaft oder der KraFit-Nutzung ist mit einer Frist von 4 Wochen jeweils zum Quartalsende möglich. Die Kündigung erfolgt grundsätzlich schriftlich. Die Nutzung des KraFit-Bereiches ist ab 16 Jahren zulässig. Der Erziehungsberechtigte erklärt dazu mit seiner Unterschrift sein Einverständnis.

**Ort, Datum** \_\_\_\_\_

**Unterschrift** \_\_\_\_\_

(bei Minderjährigen von einem Erziehungsberechtigten)

► **Einzugsermächtigung**

Ich ermächtige die TSG 1881 Sprockhövel e.V. die Beiträge für den TSG GuFi von meinem Konto abzubuchen.

Konto-Nr. \_\_\_\_\_ Bankleitzahl \_\_\_\_\_

bei Geldinstitut \_\_\_\_\_ Konto-Inhaber \_\_\_\_\_

Ort, Datum, Unterschrift des Kontoinhabers \_\_\_\_\_

Der Beitrag soll monatlich abgebucht werden.

Der Beitrag soll quartalsweise abgebucht werden.

Der Beitrag soll jährlich abgebucht werden, die Aufnahmegebühr entfällt und ich erhalte einen jährlichen Rabatt von 20,00 €.

**Bearbeitungsvermerk Geschäftsstelle**

**Vertragsnummer**

**Mitgliedsnummer**

Bitte schicken Sie Ihren Aufnahmeantrag an: **TSG 1881 Sprockhövel, Geschäftsstelle, Im Baumhof 15, 45549 Sprockhövel**

## GuFiT-Auslastungszahlen

„Warum ist es immer so voll (oder leer), wenn ich ins GuFiT komme“, werden wir hin und wieder gefragt. Die Nutzungsauslastung der Geräte und der anderen Bewegungsangebote gestalten sich noch recht unausgeglichen: zu manchen Zeiten ist es sehr voll, zu anderen ist auffallend wenig los.

Natürlich ist es für alle Beteiligten besser, wenn es einen Ausgleich gibt oder wenn alle nur so viel Andrang haben wie sie es gerne möchten: Einige trainieren lieber mit vielen gemeinsam, andere lieber möglichst ungestört und für sich allein. Durch die Veröffentlichung der Auslastungszahlen möchten wir dazu beitragen, dass eine gute Planung möglich wird. Im Durchschnitt der letzten Wochen

wurden die Angebote zu diesen Zeiten besonders stark genutzt:

- ✦ **Montags und Mittwochs vormittags**
  - ✦ **Dienstags und Donnerstags abends**
- Und zu diesen Zeiten war besonders wenig los:
- ✦ **an allen Tagen in der Mittagszeit**

Dirk Engelhard

## GuFiT – bezahlte Mitarbeit und freiwillige Tätigkeit

Unser Ziel ist, dass „alle Menschen in Sprockhövel sich so bewegen und Sport treiben können, wie sie es möchten“ – so steht es im Leitbild der TSG. In den zwölf Abteilungen der TSG werden entsprechend die unterschiedlichen Sportarten, Spiel- und Bewegungsmöglichkeiten angeboten.

Die Nachfrage zu „gesundheitsorientierten Bewegungsangeboten“ hat in den vergangenen Jahren so deutlich zugenommen, dass keine ausreichenden Angebote unter angemessenen räumlichen Bedingungen mehr gemacht werden konnten. Deshalb wurde GuFiT gebaut!

„Warum macht ein Sportverein Angebote, die auch von kommerziellen Anbietern gemacht werden?“, wurden wir mehrfach gefragt. Die Antwort ist ganz einfach. Das ist Ziel und der Zweck eines Sportvereins allgemein und damit auch der TSG im Besonderen: Die Mitglieder möchten sich gemeinsam bewegen, spielen und Sport treiben – auch gesundheitsorientiert.

Der Anteil der älteren und der gesundheitsorientierten Mitglieder wird in den meisten Sportvereinen und auch in der TSG in den

nächsten Jahren erheblich zunehmen, immer mehr wettkampf- und leistungsorientierte Sportler (Fußball, Handball, Badminton, ...) werden ihre Sportart nicht mehr ausführen können, immer mehr „Menschen mit Bewegungsmangel“ werden über das Gesundheitssystem aufgefordert sich regelmäßig zu bewegen (Gesundheit braucht Bewegung!) und da sind Vereinsstrukturen mit vielfältigen Angeboten sehr viel wirksamer als zehnstündige „Gesundheitskurse“, die von Krankenkassen finanziert und von den Teilnehmenden (in kommerziellen Therapieeinrichtungen) absolviert werden. Danach stehen „Bewegungswillige“ oft wieder auf der Straße, wenn sie keine andauernden (lebenslänglichen) Bewegungsmöglichkeiten wie in einem Sportverein haben.

Außerdem gibt es weitere wesentliche Unterschiede in der Qualität der Angebote:

✦ **im Sportverein gehören die Nutzer als Mitglieder dazu**, bestimmen selbst die Angebote mit, entscheiden über finanzielle und personelle Angelegenheiten – Sporttreiben im Verein kann sehr viel mehr sein als ein Leistungsaustausch, bei dem Geld für ein Be-

wegungsangebot gezahlt wird: Mitgestaltung, soziale Kontakte, dabei sein, sich sinnvoll engagieren, ...

✦ **im kommerziellen Bereich gibt es nur „Leistung gegen Geld“** – nach der Beitragsordnung der TSG können Mitgliedsbeiträge auch in anderer Form erbracht werden, z.B. als Arbeitsleistung im Service, in der Raumpflege und in der Pflege des Außengeländes.

Als Verein brauchen wir bezahlte Trainer/innen, Übungs- und Kursleiter/innen und Mitarbeitende in der Vereinsverwaltung und Buchhaltung, aber wir brauchen dringend auch die Ehrenamtlichen, die unentgeltlich Aufgaben in der Sportpraxis, in der Leitung, Organisation und Verwaltung, im Service, bei Dienstleistungen oder in der Kontaktpflege übernehmen.

**Wir freuen uns über jede und jeden die/der mitmacht!**

Erste Kontakte sind möglich über die Trainer, Übungs- und Kursleitungen, die TSG-Geschäftsstelle und den GuFiT-Service, per E-Mail: [info@tsg-sprockhoevel.de](mailto:info@tsg-sprockhoevel.de), telefonisch: 74774 oder persönlich.

Dirk Engelhard



## Solartechnik Bernatzki

Fachbetrieb für  
regenerative Energien,  
Heizungs- und  
Haustechnik

Akazienstraße 3  
45525 Hattingen  
Tel. 02324/3897140  
mobil 0177-8593294  
DietmarBernatzki@gmx.de

[www.ruhrsolar.de](http://www.ruhrsolar.de)







## Kursanmeldung (Diese Kursmeldung ist keine TSG-Beitrittserklärung)

Name u. Vorname des Antragstellers: \_\_\_\_\_  
(nur bei Minderjährigen)

### Kursanmeldung für

Name, Vorname: \_\_\_\_\_

Adresse: \_\_\_\_\_

Telefon: \_\_\_\_\_ Geburtsdatum: \_\_\_\_\_ Eintrittsdatum: \_\_\_\_\_

### Hiermit melde ich mich für folgende(s) Kursangebot(e) an:

→ Kurs-Nr. \_\_\_\_\_ Angebotsbezeichnung: \_\_\_\_\_

Ort: \_\_\_\_\_ Zeit: \_\_\_\_\_ Gebühr: \_\_\_\_\_

→ Kurs-Nr. \_\_\_\_\_ Angebotsbezeichnung: \_\_\_\_\_

Ort: \_\_\_\_\_ Zeit: \_\_\_\_\_ Gebühr: \_\_\_\_\_

**Ich bin sportgesund** Ja, gemäß Selbsteinschätzung  Ja, gemäß ärztlichem Attest

Nein, ich muss Einschränkungen beachten und werde diese der Kursleitung mitteilen

**Ich bin bereits Mitglied der TSG** Ja  Nein

Unterschrift des/r Kursteilnehmers/in: \_\_\_\_\_

### Lastschriftermächtigung

Ich ermächtige die TSG 1881 Sprockhövel e.V. für die o. g. Kurse die Gebühren einzuziehen vom Konto:

Konto-Nr. \_\_\_\_\_ Bankleitzahl \_\_\_\_\_

bei Geldinstitut \_\_\_\_\_ Konto-Inhaber \_\_\_\_\_

Datum, Unterschrift des Kontoinhabers \_\_\_\_\_

Die hier angegebenen Daten werden nicht an Dritte weitergegeben und unterliegen dem Datenschutz. Sie werden edv-technisch weiterverarbeitet. Bitte kopieren Sie Ihre Anmeldung und schicken Sie das Original an: **TSG 1881 Sprockhövel, z.H. Simone Piepkorn, Im Baumhof 15, 45549 Sprockhövel**  
Bei Fragen stehen wir Ihnen selbstverständlich gerne zur Verfügung.  
Tel. 0 23 24 / 7 47 74 | Fax 0 23 24 / 6 8 52 24 | Email: kurse@tsg-sprockhoevel.de | www. tsg-sprockhoevel.de



## Badminton

Abteilungsleiter Jens Maylandt ☎ 59 13 34

<b>MONTAGS</b>	16:30 – 18:00	<b>Schüler bis 14 Jahre</b>	Glückauf-Halle 2+3
	18:00 – 19:30	<b>Jugend/Schüler, Mannschaft-Leistungstraining</b>	Glückauf-Halle 3
	18:00 – 20:00	<b>Hobby, Mannschaft 4+5</b>	Glückauf-Halle 2
	19:30 – 20:00	<b>Mannschaft 1-3</b>	Glückauf-Halle 3
	– 21:30	<b>Mannschaft 1-3</b>	Glückauf-Halle 2
<b>MITTWOCHS</b>	18:30 – 20:00	<b>Jugend + Mannschaft + Hobby</b>	Kreissporthalle
<b>FREITAGS</b>	16:00 – 17:30	<b>Schüler bis 14 Jahre</b>	Glückauf-Halle 2+3
	17:30 – 19:00	<b>Schüler ab 14 Jahre</b>	Glückauf-Halle 2
	18:00 – 19:30	<b>Jugend/Schüler, Mannschaft-Leistungstraining</b>	Glückauf-Halle 3
	19:00 – 21:00	<b>Mannschaft 1-3</b>	Glückauf-Halle 2
	21:00 – 21:30	<b>Mannschaft 1-3/Ski-Club</b>	Glückauf-Halle 2

## Basketball

Abteilungsleiter Jörg Schönbrunn ☎ 902 25 43

<b>MONTAGS</b>	20:00 – 22:00	<b>Herren-Mannschaft</b>	Glückauf-Halle 3
<b>DONNERSTAGS</b>	20:00 – 22:00	<b>Herren-Mannschaft</b>	Glückauf-Halle 3

## Budo

Abteilungsleiter Marc Zinkler ☎ 380 89 20

<b>MONTAGS</b>	16:00 – 17:30	<b>Aikido für Schüler/innen ab 7 Jahre</b>	Glückauf-Halle/Gymnastik-Raum	
	<b>DIENSTAGS</b>	16:00 – 17:00	<b>Judo für Anfänger ab 7 Jahre</b>	Glückauf-Halle/Gymnastik-Raum
		17:00 – 18:30	<b>Judo für Anfänger ab 7 Jahre</b>	Glückauf-Halle/Gymnastik-Raum
		18:30 – 20:00	<b>Jiu-Jitsu für Anfänger, Fortgeschrittene ab 14 Jahre und Erwachsene</b>	Glückauf-Halle/Gymnastik-Raum
	20:00 – 21:30	<b>Karate</b>	Glückauf-Halle/Gymnastik-Raum	
<b>MITTWOCHS</b>	15:30 – 16:45	<b>Aikido für Schüler/innen ab 7 Jahre</b>	Glückauf-Halle/Gymnastik-Raum	
<b>FREITAGS</b>	17:00 – 18:30	<b>Judo für Fortgeschrittene ab 11 Jahre</b>	Glückauf-Halle/Gymnastik-Raum	
	18:30 – 20:00	<b>Judo für Fortgeschrittene ab 14 Jahre und Erwachsene</b>	Glückauf-Halle/Gymnastik-Raum	
	20:00 – 21:30	<b>Karate ab 14 Jahre und Erwachsene</b>	Glückauf-Halle/Gymnastik-Raum	

### KONTAKT

**TSG-Geschäftsstelle** Im Baumhof 15  
Postanschrift: Postfach 91 12 02, 45537 Sprockhövel  
Tel 7 47 74, Fax 6 8 52 24  
E-Mail: geschaeftsstelle@tsg-sprockhoevel.de,  
www.tsg-sprockhoevel.de

**Öffnungszeiten:**  
Montags bis freitags  
von 08:30 bis 21:00 Uhr

Hallenanschriften & Telefonnummern der Hausmeister	<b>Grundschule Schwimmen</b> Dresdener Str. 43 02324-9701525
<b>Glückauf-Halle</b> Dresdener Str. 11 02324-506608	<b>Baumhof-Halle</b> Eickerstr. 23 02324-9705426
<b>Hauptschule</b> Dresdener Str. 45 02324-9701521	<b>Freibad</b> Bleichwiese 02324-9705425

TSG  
Geschäftsstelle:  
Tel. 0 23 24 / 7 47 74  
Fax / 6 8 52 24

## Fußball

Abteilungsleiter Ulrich Meister ☎ 7 37 93 Sportlertreff-Baumhof ☎ 68 38 68

Alle Termine (bis auf die gekennzeichneten) finden am Baumhof-Stadion statt

<b>MONTAGS</b>	15:30 – 17:00	<b>E1-Jugend</b>	17:30 – 19:00	<b>B2-Jugend</b>
	16:00 – 17:30	<b>D2-Jugend</b>	18:45 – 20:15	<b>1. Herren</b>
	16:45 – 18:00	<b>F2 + F3-Jugend</b>	19:00 – 20:50	<b>Alte Herren</b> Schule Süd
	17:00 – 18:15	<b>D1-Jugend</b>	20:00 – 21:30	<b>Elternteam Damen Do</b>
	17:30 – 18:45	<b>C1-Jugend</b>		
<b>DIENSTAGS</b>	15:15 – 16:45	<b>E1-Jugend</b>	16:45 – 18:00	<b>D1-Jugend</b>
	15:30 – 17:00	<b>F1 Jugend</b>	17:30 – 19:00	<b>Mädchen</b>
	16:00 – 17:00	<b>MiniKicker 1</b> Schule Süd	17:45 – 19:00	<b>B1-Jugend</b>
	16:00 – 17:30	<b>E3-Jugend</b>	18:45 – 20:15	<b>1. Herren</b>
	16:30 – 18:00	<b>C2-Jugend</b>	20:00 – 21:30	<b>U23 + A1-Jugend</b>
<b>MITTWOCHS</b>	15:30 – 16:45	<b>F2 + F3-Jugend</b>	17:30 – 19:00	<b>C1-Jugend</b>
	16:30 – 18:00	<b>C2 + F1-Jugend</b>	17:30 – 19:00	<b>B2-Jugend</b>
	16:00 – 17:30	<b>E2-Jugend</b>	18:45 – 20:15	<b>A1-Jugend</b>
	17:30 – 19:00	<b>Mädchen</b>	20:00 – 21:30	<b>Damen</b>
<b>DONNERSTAGS</b>	15:15 – 16:45	<b>E1-Jugend</b>	17:30 – 19:00	<b>B1-Jugend</b>
	16:00 – 17:30	<b>F2 + F3 + E3-Jugend</b>	17:30 – 18:45	<b>C1-Jugend</b>
	16:45 – 18:00	<b>D1-Jugend</b>	20:00 – 21:30	<b>U23 + Alte Herren</b>
	18:45 – 20:15	<b>1. Herren</b>		
<b>FREITAGS</b>	16:00 – 17:30	<b>E2-Jugend</b>	18:45 – 20:15	<b>1. Herren</b>
	16:15 – 17:45	<b>D2-Jugend</b>	20:00 – 21:30	<b>Damen + U23</b>
	17:30 – 19:00	<b>A + B1-Jugend</b>		

## Handball

Hans Jürgen Kromrey ☎ 7 21 18

Alle Termine (bis auf die gekennzeichneten) finden in der Glückauf-Halle statt

<b>MONTAGS</b>	16:00 – 17:00	<b>Minis</b>	17:00 – 18:30	<b>wA-Jugend</b>
<b>DIENSTAGS</b>	15:45 – 17:15	<b>gem. E-Jugend</b>	18:30 – 20:00	<b>mC-Jugend + Damen</b>
	17:15 – 18:30	<b>wE + gem.D-Jugend</b>	20:00 – 21:30	<b>1. Männer</b>
<b>MITTWOCHS</b>	15:45 – 17:00	<b>mC+B-Jugend</b>	18:30 – 20:00	<b>Zusatztr. Jgd+Senior/innen</b>
	17:00 – 18:30	<b>wA+B-Jugend</b>	20:00 – 21:30	<b>Damen</b>
	17:00 – 18:30	<b>gem. D-Jugend</b> Kreissporthalle		
<b>DONNERSTAGS</b>	17:00 – 18:30	<b>gem. E-Jugend</b> Hauptsch. Süd	18:30 – 20:00	<b>1. + 2. Männer</b>
	17:00 – 18:30	<b>mC-Jugend</b> Kreissporthalle		
<b>FREITAGS</b>	15:45 – 17:00	<b>F-Jugend</b> Hauptschule Süd		

## Koronarsport

Abteilungsleiter Gerhard Biesenbach ☎ 3 01 42

<b>DIENSTAGS</b>	18:45 – 20:00	<b>Trainingsgruppe</b>	Hauptschule Süd
	18:45 – 20:00	<b>Übungsgruppe</b>	Hauptschule Aula

## Tanzsport

Abteilungsleiter Axel Meyer ☎ 0 23 39 / 12 67 50

<b>MONTAGS</b>	19:15 – 20:30	<b>Tanzsportgruppe HD</b>	Hauptschule Süd Foyer
	20:30 – 21:45	<b>Schnupperangebot HD Nov./Dez 09</b>	Hauptschule Süd Foyer
<b>DIENSTAGS</b>	20:00 – 21:45	<b>Tanzsportgruppe MM</b>	Hauptschule Süd Foyer
	20:00 – 21:45	<b>Tanzsportgruppe MK</b>	Hauptschule Süd Turnhalle
<b>DONNERSTAGS</b>	20:00 – 21:30	<b>Tanzsportgruppe DD</b>	Glückauf-Halle Foyer
<b>FREITAGS</b>	17:30 – 18:30	<b>Schnupperangebot DD Okt./Nov 09</b>	Hattingen, Ev. Gemeindezentrum Johannes

## Tennis

Abteilungsleiter Horst Moser ☎ 0 23 39 / 91 16 44

**TÄGLICH** ab 15:00 **Übungsstunden** TSG – Tennisanlage

## Tischtennis

Abteilungsleiter Jörg-Uwe Thimm ☎ 5 13 19

<b>DIENSTAGS</b>	18:00 – 19:30	<b>Jugendkader</b>	Baumhof-Halle
<b>MITTWOCHS</b>	17:00 – 19:00	<b>Schüler + Jugend</b>	Baumhof-Halle
	18:30 – 22:00	<b>Erwachsene</b>	Baumhof-Halle
<b>FREITAGS</b>	18:00 – 20:00	<b>allg. Training</b> (Familien, Hobby etc.)	Baumhof-Halle

## Triathlon

Ulli Winkelmann ☎ 7 21 62

Winterhalbjahr 2008/09 Di + Mi + Fr

<b>DIENSTAGS</b>	18:30	<b>Laufen Kids + Erw.</b>	Parkplatz Hauptschule
	19:45	<b>Schwimmen Kids + Erw.</b>	Grundschule Süd
<b>MITTWOCHS</b>	18:30	<b>Schwimmen Erw.</b>	„Schwimm in“ Gevelsberg
<b>FREITAGS</b>	17:45	<b>Laufen Kids</b>	Parkplatz Hauptschule
	ab 18:30	<b>Schwimmen Erw.</b>	„Schwimm in“ Gevelsberg
	ab 19:00	<b>Schwimmen Kids</b>	Grundschule Süd

## Versehrtensport

Abteilungsleiter Dieter Böhmer ☎ 7 21 81

<b>DONNERSTAGS</b>	20:00 – 21:30	<b>Prellball</b>	Baumhof-Halle
<b>FREITAGS</b>	17:30 – 19:30	<b>Schwimmen</b>	Grundschule Süd

## Volleyball

Abteilungsleiter Martin Danisch 7 89 85

<b>MONTAGS</b>	20:15 – 21:45	<b>Hobby-Mixed</b>	Glückauf Halle 1
<b>MITTWOCHS</b>	17:50 – 19:15	<b>wB-Jugend</b>	Hauptschule Süd
<b>DONNERSTAGS</b>	20:00 – 21:30	<b>Damen und Herren</b>	Glückauf Halle 1 + 2
<b>FREITAGS</b>	18:00 – 20:00	<b>Jugend</b>	Glückauf Halle 1

INFO

Alle Telefonnummern haben – wenn nicht anders angegeben – die Vorwahl 0 23 24  
**TSG-Anmeldungen sind möglich in den wöchentlichen Übungs-/ Trainingsstunden**  
 oder in der TSG-Geschäftsstelle im GuFIT.  
 Telefon 0 23 24 / 74774, Fax 0 23 24 / 68 52 24

## Turnen

Abteilungsleiterin Christine Sattler ☎ 70 20 60, Oberturnwart Ingolf Schreiber ☎ 7 82 70

<b>MONTAGS</b>	16:00 – 17:30	<b>TuSpiKis 5-7 Jahre</b>	Baumhof-Halle
	17:30 – 19:00	<b>Gymnastik Ältere Turnerinnen</b>	Baumhof-Halle
	19:15 – 20:15	<b>Fitness-Treff</b>	Glückauf-Halle 1
<b>DIENSTAGS</b>	20:15 – 21:30	<b>Funky-Dance Frauen ab 18 J.</b>	Glückauf-Halle/GR
	16:00 – 17:00	<b>Einrad Schüler/innen ab 9 J./M. Palenschat</b>	Hauptschule Süd
	17:00 – 18:30	<b>Akrobatik Schüler/innen ab 9 J./M. Palenschat</b>	Hauptschule Süd
<b>MITTWOCHS</b>	15:30 – 16:40	<b>Mutter-Vater-Kind 2-5 Jahre</b>	Hauptschule Süd
	15:30 – 17:00	<b>Bewegungserfahrung für Grundschüler</b>	Baumhof-Halle
	16:40 – 17:50	<b>Mutter-Vater-Kind 2-5 Jahre</b>	Hauptschule Süd
	20:30 – 21:30	<b>Jedermann Turnen</b>	Hauptschule Süd
<b>DONNERSTAGS</b>	15:30 – 17:00	<b>Gerätturnen Mädchen ab 6 Jahre</b>	Hauptschule Süd
	17:00 – 18:30	<b>Gerätturnen Mädchen ab 8 Jahre</b>	Glückauf-Halle 1
	17:00 – 18:30	<b>Sport der Älteren</b>	Glückauf-Halle 3
	18:00 – 19:15	<b>Nordic Walking, Walking-Treff</b> Sabine Engelhard (97 18 14)	Glückauf-Halle (Sommer) Baumhof-Platz (Winter)
<b>FREITAGS</b>	09:00	<b>Wandern mit Heinz Pohle</b> 1 x im Monat	Busbahnhof
	15:30 – 16:30	<b>Federmäuse 3-5 Jahre</b>	Glückauf-Halle 3
	15:30 – 16:45	<b>Krabbeltturnen I 1-3 Jahre</b>	Glückauf-Halle 1
	16:45 – 18:00	<b>Krabbeltturnen II 1-3 Jahre</b>	Glückauf-Halle 1
	20:15 – 21:30	<b>Vitale Männer 40+</b>	Glückauf-Halle 1
	20:00 – 21:30	<b>Konditions-Gymnastik</b>	Hauptschule Süd

## Leichtathletik

Ilse Kleinbeck ☎ 7 18 03

<b>MONTAGS</b>	17:30 – 19:30	<b>Sportabzeichen/Jürgen Nath</b> (7 11 36)	Baumhof-Platz (April – Okt.)
<b>DONNERSTAGS</b>	15:30 – 17:00	<b>Kinder 5-10 Jahre</b>	Baumhof-Platz (April – Okt.) Glückauf-Halle 2 (Winter)
	17:00 – 18:30	<b>Jugend ab 11 Jahre</b>	Baumhof-Platz (April – Okt.) Glückauf-Halle 2 (Winter)
<b>FREITAGS</b>	18:00 – 19:30	<b>Erwachsene</b>	Baumhof-Platz (April – Okt.) Hauptschule Süd (Winter)
<b>SONNTAGS</b>	09:00 – 10:30	<b>Lauftreff für Jedermann</b>	IG-Metall Bildungszentrum

## Prellball

<b>MONTAGS</b>	16:30 – 19:00	<b>Herren /Gerd Skowronnek</b> (7 71 67)	Hauptschule Süd
	19:00 – 20:30	<b>Damen/Monika Rische</b> (7 80 57)	Baumhof-Halle
<b>DIENSTAGS</b>	20:00 – 22:00	<b>Herren Altersriege/Lothar Schüren</b> (97 13 20)	Baumhof-Halle

## Schwimmen

Marianne Stüwe ☎ 7 16 05

<b>MONTAGS</b>	16:30 – 17:30	<b>Senioren wbl.</b>	Lehrschwimmbecken GGS Börgersbr.
	19:00 – 20:00	<b>Senioren ab 60 Jahre</b>	Lehrschwimmbecken GGS Börgersbr.
	20:00 – 21:00	<b>Wasserratten</b>	Lehrschwimmbecken GGS Börgersbr.
<b>DONNERSTAGS</b>	16:30 – 17:30	<b>Schwimmen 6-10 Jahre</b>	Lehrschwimmbecken GGS Börgersbr.
	17:30 – 18:30	<b>Schwimmen 10-18 Jahre</b>	Lehrschwimmbecken GGS Börgersbr.
<b>FREITAGS</b>	16:00 – 16:45	<b>Schwimmen 5-12 Jahre</b>	Lehrschwimmbecken GGS Börgersbr.
	16:45 – 17:30	<b>Schwimmen 5-12 Jahre</b>	Lehrschwimmbecken GGS Börgersbr.

## TSG-Beitrittserklärung

- Beitrittserklärung
- Ummeldung bei Fachsportartwechsel
- Änderungen von Adresse oder anderen Daten

Name u. Vorname des Antragstellers: \_\_\_\_\_  
(nur bei Minderjährigen)

Beitrittserklärung zur TSG (für Einzelpersonen und Familien):  
**Ich/wir treten der Turn und SportGemeinschaft 1881 Sprockhövel e.V. bei**

(Familien-) Name, Vorname: \_\_\_\_\_ Geburtsdatum: \_\_\_\_\_

Adresse: \_\_\_\_\_ Beitrittsdatum: \_\_\_\_\_

Telefon: \_\_\_\_\_ Email: \_\_\_\_\_ Unterschrift: \_\_\_\_\_

### Weitere Familienangehörige/Haushaltsangehörige:

Name, Vorname: \_\_\_\_\_ Geburtsdatum: \_\_\_\_\_ Beitrittsdatum: \_\_\_\_\_

Name, Vorname: \_\_\_\_\_ Geburtsdatum: \_\_\_\_\_ Beitrittsdatum: \_\_\_\_\_

Name, Vorname: \_\_\_\_\_ Geburtsdatum: \_\_\_\_\_ Beitrittsdatum: \_\_\_\_\_

### Anmeldung als aktives Mitglied zur Abteilung

(eventuell wird ein Abteilungsbeitrag oder eine Umlage gemäß Abteilungsordnung erhoben)

Name, Vorname: \_\_\_\_\_ Fachsportart: \_\_\_\_\_ Beitragsgruppe: \_\_\_\_\_

Name, Vorname: \_\_\_\_\_ Fachsportart: \_\_\_\_\_ Beitragsgruppe: \_\_\_\_\_

Name, Vorname: \_\_\_\_\_ Fachsportart: \_\_\_\_\_ Beitragsgruppe: \_\_\_\_\_

Name, Vorname: \_\_\_\_\_ Fachsportart: \_\_\_\_\_ Beitragsgruppe: \_\_\_\_\_

### Lastschriftermächtigung

Ich ermächtige die TSG 1881 Sprockhövel e.V. für die o. g. Kurse die Gebühren einzuziehen vom Konto:

Konto-Nr. \_\_\_\_\_ Bankleitzahl \_\_\_\_\_

bei Geldinstitut \_\_\_\_\_ Konto-Inhaber \_\_\_\_\_

Datum, Unterschrift des Kontoinhabers \_\_\_\_\_

Die hier angegebenen Daten werden nicht an Dritte weitergegeben und unterliegen dem Datenschutz. Sie werden edv-technisch weiterverarbeitet. Bitte kopieren Sie Ihre Anmeldung und schicken Sie das Original an: **TSG 1881 Sprockhövel, Geschäftsstelle, Im Baumhof 15, 45549 Sprockhövel**  
Bei Fragen stehen wir Ihnen selbstverständlich gerne zur Verfügung.  
Tel. 0 23 24 / 7 47 74 | Fax 0 23 24 / 6 8 5 2 24 | Email: kurse@tsg-sprockhoevel.de | www.tsg-sprockhoevel.de



# Richtig fallen

Auch 2010 gab es wieder einen **Einsteigerkurs Inline-skating** für Kinder von 7 bis 11 Jahren. Hier werden die Grundtechniken richtiges Fallen, Aufstehen, verschiedene Bremsstechniken, sowie das Fahren spielerisch erlernen. Die komplette Schutzausrüstung, bestehend aus Knie-, Handgelenk-, Ellenbogenschoner und Helm, ist dabei selbstverständlich.

Auch für das nächste Jahr ist wieder ein solcher Kurs vorgesehen. Bei genügend Teilnehmern wird auch ein **Fortgeschrittenen-Kurs für Kinder** stattfinden. Und auch einen **Kompaktkurs für erwachsene Einsteiger** soll es bei ausreichender Nachfrage geben. Da die Planung zurzeit noch nicht abgeschlossen ist, können die genauen Termine erst zu einem späteren Zeitpunkt bekanntgegeben werden.

*Conny Dauben, Inline Instruktörin*



## SCHALDACH

Ihr Elektriker



Ihre Servicenummer  
**02324.77373**



# Lagerfeuer, Stockbrot, Schnitzeljagd und ganz viel mehr.....

*Am 10. Juli war es soweit.... Das Kinderzeltlager ging nach einjähriger Pause in die nächste Runde. 20 Kinder warteten ungeduldig auf dem Parkplatz des IG Metall Bildungszentrums auf den Startschuss für das Zeltabenteuer 2010.*

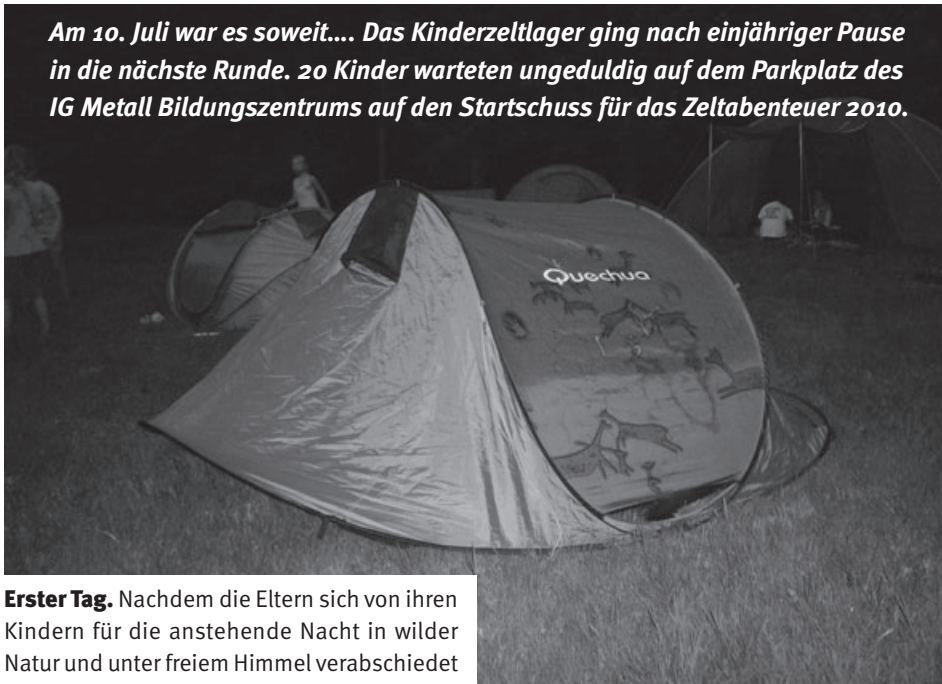

**Erster Tag.** Nachdem die Eltern sich von ihren Kindern für die anstehende Nacht in wilder Natur und unter freiem Himmel verabschiedet hatten, machten sich insgesamt drei Gruppen auf unterschiedlichen Wegen, quer durch den Wald, auf zur Zeltstätte. Doch dies war gar nicht so einfach, denn unterwegs gab es viele Rätsel und Aufgaben zu lösen. So mussten die Kids ihre Umgebung genau beobachten und erkunden, sich kniffligen Rätselfragen stellen, sich durch ein Spinnennetz aus Kletterseilen winden und schlussendlich den Bach, der die kleinen Abenteurer von ihrem ersehnten Ziel,

dem Zeltplatz trennte, überqueren. Dazu war es aber nur erlaubt, naturgetreues Material für den Brückenbau in der Umgebung zu sammeln. Dass die Brücke auch wirklich begehbar war, durften die Kids hinterher mit einem Foto beweisen. Nach einem langen Marsch und vielen Erlebnissen erreichten alle das vorge-sehene Ziel und schlugen ihr Nachtlager auf. Auch das Siegerteam der Schnitzeljagd stand

Geländermarkt Volker Bosch

WARTUNGSFREIE GELÄNDERSYSTEME



Geländersysteme, die den Charakter des Bauvorhabens optimal unterstreichen

**ALUMINIUM**

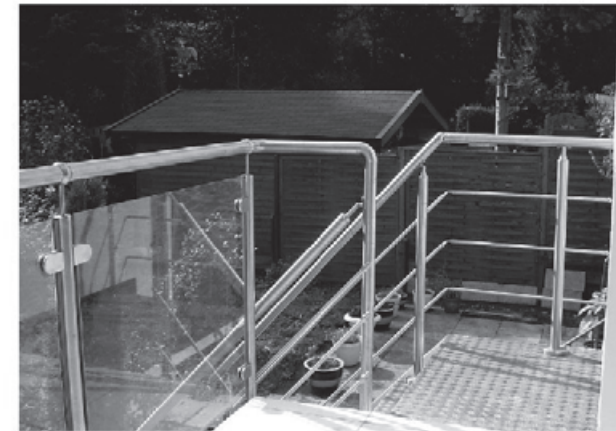

**EDELSTAHL**

Gestalterische Freiheit durch viele Kombinationen

Verkleidungen Acryl - Glas - Lochblech - Stäbe - Kömmerling - Werzalit - Trespa

**Bosch Geländermarkt**

Freudenbergstr. 45 H  
44809 Bochum

Telefon 0234/902850

Telefax 0234/9028585

www.bosch-gelaender.de



bereits fest, wurde jedoch erst am nächsten Tag bekannt gegeben. Die Spannung und Aufregung war somit groß.

*Ann-Kathrin und Marvin*



**Am Abend.** Nach dem Grillen war es gar nicht anders möglich, das Fußballspiel Deutschland – Argentinien hinterließ auch hier seine Spuren. Einige der Kinder mussten es sehen, andere spielten weiter, sprangen Trampolin..... Nach kräftiger Johlerei über unseren Sieg ging es nach dem Lichterdom-Spiel ins Bett. Alle Kinder krabbelten in ihre Zelte und es wurde allmählich still in unserem Zeltdorf.

In der Nacht wurde diese Ruhe allerdings jäh unterbrochen. Das Gewitter mit seinen grellen Blitzen und dem grollenden Donner ließ dennoch die meisten Kinder selig weiter schlummern.

**Zweiter Tag.** Am nächsten Morgen rollten die Brötchen an. Nach unserem gemeinsamen Frühstück, bei dem die Sonne wieder vom Himmel lachte, wurden die Zelte abgebaut



und der Heimweg angetreten. Die Preise für die von allen gut gemeisterte Schnitzeljagd wurden von den Kindern im Abschlusskreis freudig entgegen genommen.

Ein schöner Abschluss für ein erlebnisreiches, abenteuerliches Kinderzeltwochenende!!!!

*Marion Palenschat*

# Fit versichert?



## Wir sind Ihr Gesundheitspartner.

Wer vorsorgt, hat mehr vom Leben

Vorsorgeuntersuchungen sind wichtig und können Leben retten! Doch immer mehr Ärzte rechnen Ihre Leistungen auf privatärztlicher Basis ab. Die gesetzlichen Krankenkassen zahlen für viele Untersuchungen überhaupt nicht oder erst ab einem bestimmten Alter. Entscheiden Sie sich deshalb für den Vorsorge-Tarif der Württembergischen. Wir versichern Sie - ohne Gesundheitsprüfung. Egal, wie alt Sie sind.

**Sie bleiben als gesetzlich Versicherter auf den Kosten sitzen**

Hier einige Beispiele: Das müssen Sie aus eigener Tasche zahlen.

Gesundheits-Check,  
Brillen oder Kontaktlinsen,  
Kosten für reisemedizinische Beratungen und Reiseimpfungen,  
Professionelle Zahnreinigung.

**Sichern Sie die Mehrkosten ab, denn Vorsorge ist die beste Medizin**

Mit unserem Vorsorgetarif erweitern Sie Ihren Versicherungsschutz. Ihr Vorteil: Im Unterschied zu vielen anderen privaten Krankenversicherungen gibt es bei dem Vorsorgetarif der Württembergischen keine Altersbegrenzung und keine Gesundheitsprüfung.

**Hauptvertretung**

**André Meister**

**Schnabelstr.9**

**45134 Essen**

**Tel.: 0201 | 23 79 657 oder**

**in Sprockhövel unter**

**0172 | 877 93 65**



**württembergische**

Partner von Württemberg



# Osterfreizeit 2011

(Wintersportfreizeit)



In den Osterferien 2011 veranstalten wir zum 12. Mal die Osterfreizeit – eine 14-tägige Skifreizeit bzw. Wintersportfreizeit in der Schweiz. Unter der Leitung von Marion Palenschat und Dominik Jungermann und vielen netten jungen Betreuerinnen und Betreuern freuen wir uns auf Kinder und Jugendliche im Alter von 7 bis 18 Jahren. Wir wohnen in zwei Häusern (beide direkt nebeneinander: Kinder- und Jugendhaus) im Ort Arolla/Wallis unmittelbar am Skigebiet. Das Skigebiet liegt auf einer Höhe zwischen 2000m bis auf über 3000m. Es zählt somit zu den höchsten Skigebieten der Alpen und gilt bis in den Mai hinein als schneesicher. Dieses Mal werden auch alternative Sportmöglichkeiten wie Schneeschuhlaufen u.a. angeboten Für Information und Anmeldung wenden Sie sich bitte an Marion unter 02324/70 11 79 oder Dominik unter 02330/84 80 85 bzw. per Email an: [dominik@osterfreizeit.de](mailto:dominik@osterfreizeit.de).

**Termin: 16. bis 29. April 2011**

**Kosten: 595,- €** *Osterfreizeit.de*

Ausführliche Infos, Fotos und Anmeldevordruck auch jederzeit auf [www.osterfreizeit.de](http://www.osterfreizeit.de)

## TSG-Geschäftsstelle im Gesundheits- und FitnessTreff (GuFit) Im Baumhof 15

KONTAKT

**TSG-Geschäftsstelle Im Baumhof 15**  
 Postanschrift: Postfach 91 12 02, 45537 Sprockhövel  
 Tel 7 47 74, Fax 68 52 24  
 E-Mail: [geschaeftsstelle@tsg-sprockhoevel.de](mailto:geschaeftsstelle@tsg-sprockhoevel.de),  
[www.tsg-sprockhoevel.de](http://www.tsg-sprockhoevel.de)

**Öffnungszeiten:**  
 Mittwoch 10:00 - 14:00 Uhr  
 Donnerstag 16:00 - 19:00 Uhr

TSG  
 Geschäftsstelle:  
 Tel. 02324/74774  
 Fax / 685224

Hallenanschriften & Telefonnummern der Hausmeister	<b>Grundschule Schwimmen</b>	Dresdener Str. 43	970 15 25
<b>Glückauf-Halle</b>	Dresdener Str. 11	50 66 08	<b>Baumhof-Halle</b>
<b>Hauptschule</b>	Dresdener Str. 45	970 15 21	<b>Freibad</b>
			Eickerstr. 23
			Bleichwiese
			970 54 26
			970 54 25

INFO

Alle Telefonnummern haben – wenn nicht anders angegeben – die Vorwahl 0 23 24  
**TSG-Anmeldungen sind möglich in den wöchentlichen Übungs-/ Trainingsstunden oder in der TSG-Geschäftsstelle im Baumhof 15.**  
 Telefon 74774, Fax 68 52 24



# Liebes Klima!

Jetzt gibt es  
 AVU-Ökostrom  
 für alle – ab 1 €  
 im Monat.  
 Einfach und  
 kinderleicht.

**Jetzt bestellen:  
 02332 73-123**

# AVU...

ENergie – wir denken weiter